

# DENON

Control Dock for iPod®

# ASD-1R

---

**INSTRUCCIONES DE FUNCIONAMIENTO**



iPod is a trademark of Apple Computer, Inc., registered in the U.S. and other countries.

<b>FCC INFORMATION (For US customers)</b>
<p><b>1. PRODUCT</b></p> <p>This product complies with Part 15 of the FCC Rules. Operation is subject to the following two conditions: (1) this product may not cause harmful interference, and (2) this product must accept any interference received, including interference that may cause undesired operation.</p>
<p><b>2. IMPORTANT NOTICE: DO NOT MODIFY THIS PRODUCT</b></p> <p>This product, when installed as indicated in the instructions contained in this manual, meets FCC requirements. Modification not expressly approved by DENON may void your authority, granted by the FCC, to use the product.</p>
<p><b>3. NOTE</b></p> <p>This product has been tested and found to comply with the limits for a Class B digital device, pursuant to Part 15 of the FCC Rules. These limits are designed to provide reasonable protection against harmful interference in a residential installation.</p> <p>This product generates, uses and can radiate radio frequency energy and, if not installed and used in accordance with the instructions, may cause harmful interference to radio communications. However, there is no guarantee that interference will not occur in a particular installation. If this product does cause harmful interference to radio or television reception, which can be determined by turning the product OFF and ON, the user is encouraged to try to correct the interference by one or more of the following measures:</p> <ul style="list-style-type: none"> <li>• Reorient or relocate the receiving antenna.</li> <li>• Increase the separation between the equipment and receiver.</li> <li>• Connect the product into an outlet on a circuit different from that to which the receiver is connected.</li> <li>• Consult the local retailer authorized to distribute this type of product or an experienced radio/TV technician for help.</li> </ul>

This Class B apparatus complies with Canadian ICES-003.  
 Cet appareil numérique de la classe B est conforme à la norme NMB-003 du Canada.

**PRECAUCIÓN:**

Para desconectar completamente este producto de la alimentación eléctrica, desconecte el enchufe del enchufe de la pared.

Al realizar la puesta a punto de este producto, asegúrese de que la toma de corriente de CA que esté utilizando sea fácilmente accesible.

**NOTAS SOBRE EL USO:**

- Evite altas temperaturas  
Permite la suficiente dispersión del calor cuando está instalado en la consola.
- Maneje el cordón de energía con cuidado.  
Sostenga el enchufe cuando desconecte el cordón de energía.
- Mantenga el equipo libre de humedad, agua y polvo.
- Desconecte el cordón de energía cuando no utilice el equipo por mucho tiempo.
- No obstruya los orificios de ventilación.
- No deje objetos extraños dentro del equipo.
- No permita el contacto de insecticidas, gasolina y diluyentes con el equipo.
- Nunca desarme o modifique el equipo de ninguna manera.

## **PRECAUCIÓN:**

- La ventilación no debe quedar obstruida por hacerse cubierto las aperturas con objetos como periódicos, manteles, cortinas, etc.
- No debe colocarse sobre el aparato ninguna fuente inflamable sin protección, como velas encendidas.
- A la hora de deshacerse de las pilas, respete la normativa para el cuidado del medio ambiente.
- No se expondrá el aparato al goteo o salpicaduras cuando se utilice.
- No se colocarán sobre el aparato objetos llenos de líquido, como jarros.

## **• DECLARACIÓN DE CONFORMIDAD**

Declaramos bajo nuestra exclusiva responsabilidad que este producto al que hace referencia esta declaración, está conforme con los siguientes estándares:

EN60065, EN55022, EN55024, EN61000-3-2 y EN61000-3-3.

Siguiendo las provisiones de las Directivas 73/23/EEC, 2004/108/EC y 93/68/EEC.



## ACERCA DEL RECICLAJE:

Los materiales de embalaje de este producto son reciclables y se pueden volver a utilizar. Disponga de estos materiales siguiendo los reglamentos de reciclaje de su localidad.

Cuando se deshaga de la unidad, cumpla con las reglas o reglamentos locales. Las pilas nunca deberán tirarse ni incinerarse. Deberá disponer de ellas siguiendo los reglamentos de su localidad relacionados con los desperdicios químicos.

Este producto junto con los accesorios empaquetados es el producto aplicable a la directiva RAEE excepto pilas.

## Primeros pasos

### Contenidos

#### Primeros pasos

Accesorios .....	1
Antes de utilizar el aparato .....	2
Nombres y funciones de las piezas .....	2
Panel superior/Panel trasero .....	2
Panel inferior .....	2

#### Conectar otras fuentes

Instalación del adaptador universal en la base dock de control .....	3
Dispositivos de conexión equipados con terminales de DOCK CONTROL .....	4
Conexión del ASD-1R y de un dispositivo equipado con un terminal de control de sistema (SYSTEM CONNECTOR) .....	5

#### Funciones y operación

Cuando se conecta el ASD-1R y un dispositivo equipado con un terminal de DOCK CONTROL .....	6
Cuando se conecta el ASD-1R y un dispositivo equipado con un terminal de control de sistema (SYSTEM CONNECTOR) .....	6
Botones y funciones del mando a distancia .....	7

Resolución de problemas .....	8
-------------------------------	---

Especificaciones .....	9
------------------------	---

### Accesorios

Compruebe que la unidad principal va acompañada de las piezas siguientes:

- ① Instrucciones de funcionamiento ..... 1
- ② Lista de servicios técnicos ..... 1
- ③ Adaptador de CA (KSAFD1200120W1UV)
- ④ Adaptador (5 tipos) ..... 1 cada
- ⑤ Cable AV/Control  
(Longitud del cable: Aproximadamente. 6 ft/2 m) ..... 1
- ⑥ Cable conector del sistema  
(Longitud del cable: Aproximadamente. 3 ft/1 m) ..... 1

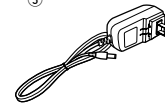

(Para el modelo de EE.UU. & Canadá)

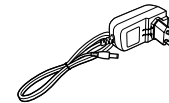

(Para el modelo de Europeo)

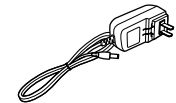

(Para el modelo de Chino)

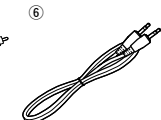
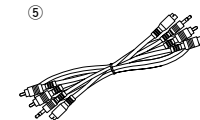

#### NOTA:

- No utilice un adaptador de CA diferente al especificado. De lo contrario se podría provocar incendios o descargas eléctricas.
- El adaptador de CA se debe utilizar exclusivamente en esta unidad. Nunca lo utilice con otro equipo.

Primeros pasos

Antes de utilizar el aparato

Antes de usar este equipo preste atención a las siguientes indicaciones:

• **Mover el equipo**

Para evitar cortocircuitos o daños en los cables de conexión, cuando quiera mover el equipo, antes de hacerlo desenchufe siempre el cable de la fuente de alimentación y desconecte los cables de conexión entre todos los demás componentes de audio.

• **Precauciones con el uso de teléfonos móviles**

Al utilizar un teléfono móvil cerca de esta unidad podría ocasionar ruidos. Si esto sucede, aleje el teléfono móvil de la unidad cuando la esté utilizando.

• **Conserve estas instrucciones en lugar seguro.**

Después de leerlas, guarde estas instrucciones en lugar seguro, junto con la garantía.

• **Se advierte que las ilustraciones que figuran en estas instrucciones pueden diferir de las del equipo real por motivos de explicación.**

Nombres y funciones de las piezas

Panel superior/Panel trasero

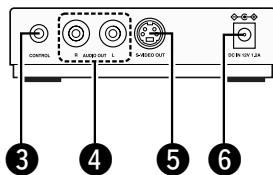
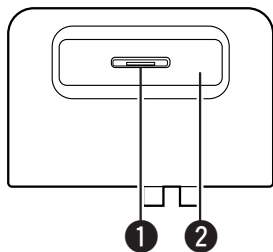

2

Primeros pasos

- 1 Conector de base dock
- 2 Ranura de adaptador universal
- 3 Terminal de control (mini clavija estéreo)
- 4 Terminales de salida de audio
- 5 Terminal de salida S Video
- 6 Terminal DC IN

Panel inferior

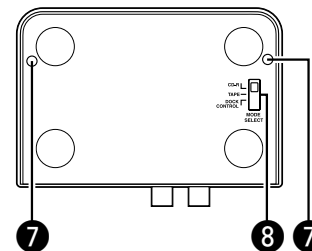

7 **Agujeros para tornillo de fijación**

Utilice los agujeros para tornillo de fijación (dos) para fijar la base dock de control mediante el tornillo.  
(Tornillos utilizables: M3, con longitud máx. de 15 mm)

8 **Selector de modo de comunicación (MODE SELECT)**

## Conectar otras fuentes

### Instalación del adaptador universal en la base dock de control

Conecte el adaptador universal incluido apropiado para su iPod® en la ranura del adaptador universal de la base dock de control.



iPod es una marca comercial de Apple Computer, Inc., registrada en los E.E.U.U. y en otros países.

Superficie inferior del adaptador universal

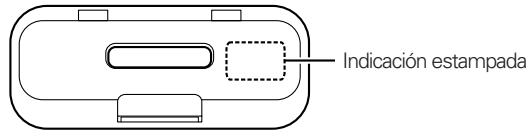

Indicación estampada	iPod conectable al ASD-1R
<b>iPod 20GB</b>	iPod de 4ª generación 20GB
<b>iPod 40GB</b>	iPod de 4ª generación 40GB
<b>mini</b>	iPod mini
<b>Photo 20, 30GB</b>	iPod Photo 30GB/iPod 20GB con pantalla a color
<b>Photo 60GB</b>	iPod Photo 60GB/iPod 40GB con pantalla a color

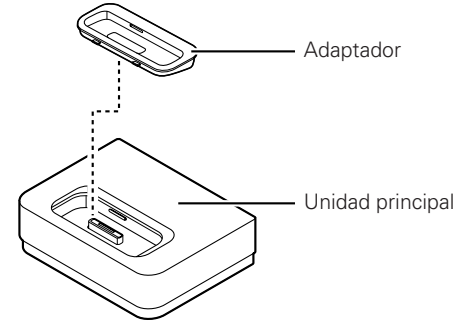

- Se puede montar en este ASD-1R un adaptador de base dock del iPod genuino.
- Para conectar un “iPod nano” o un iPod de 5ª generación, utilice el adaptador dock incluido con el iPod.
- La 3ª generación de iPod (con conector Dock) requiere el adaptador Dock universal para Apple iPod (juego de 3 adaptadores) apropiado para el modelo de iPod correspondiente (se vende por separado en Apple Computer, Inc.) para que sea posible conectarlo al ASD-1R.

Conectar otras fuentes

Dispositivos de conexión equipados con terminales de DOCK CONTROL

Es posible hacer funcionar el iPod desde un amplificador o dispositivo de sistema equipado con un terminal de control de DOCK CONTROL al ASD-1R.

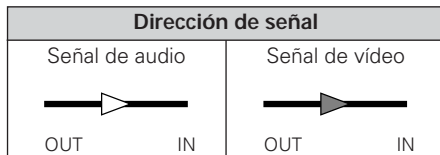
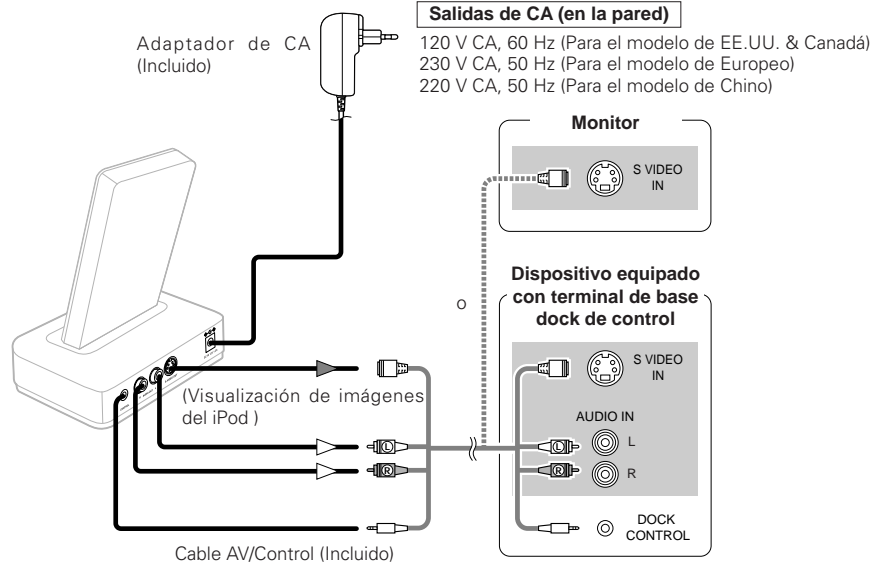

Conectar otras fuentes

**1** Ajuste el interruptor **MODE SELECT**, localizado en el panel inferior del ASD-1R a “DOCK CONTROL”.

**2** Conecte como se muestra en la izquierda.

※ Consulte también las instrucciones de operación del dispositivo que se está conectando.

**3** Conecte el adaptador de CA incluido al terminal **DC IN** del ASD-1R y conecte el adaptador de CA a un tomacorriente.

**4** Coloque el iPod en el ASD-1R.

**NOTA:**

Asegúrese de cambiar el modo de comunicación antes de encender el ASD-1R.

El modo de comunicación no cambiará si se opera el interruptor **MODE SELECT** mientras que la alimentación esté activada.

Conectar otras fuentes

Conexión del ASD-1R y de un dispositivo equipado con un terminal de control de sistema (SYSTEM CONNECTOR)

Es posible operar el iPod utilizando el mando a distancia del sistema equipado con terminal de control de sistema (SYSTEM CONNECTOR) conectado al ASD-1R. Utilice los botones del mando a distancia de la platina o del grabador de CD para operar el iPod. Para obtener más detalles, consulte "Botones y funciones del mando a distancia" (ícono página 7).

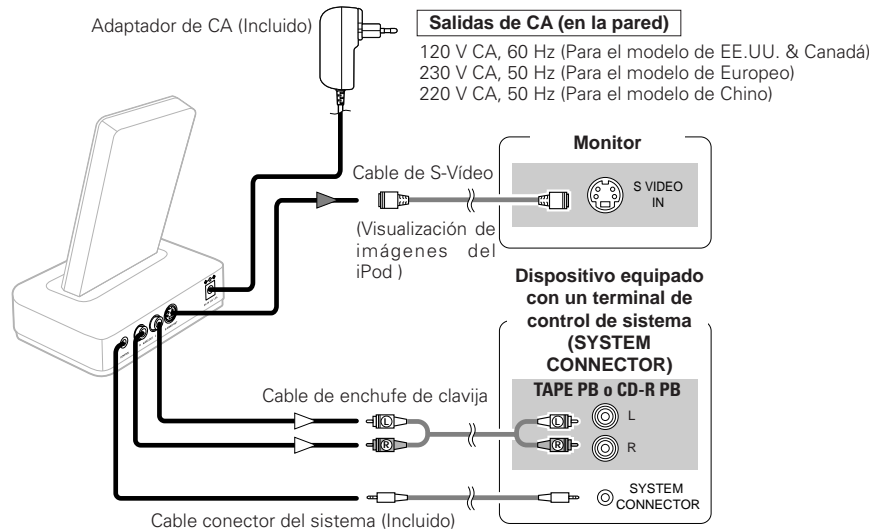

※ Asegúrese de utilizar el cable del sistema incluido. El equipo puede que no funcione si se utiliza un cable distinto al incluido.

※ Los nombres de los terminales que se dan aquí son generalmente nombres ya utilizados y puede que varíen de un equipo a otro. Compruebe en las instrucciones de funcionamiento del equipo a conectar.

Conectar otras fuentes

**1** Cambie el interruptor **MODE SELECT** en el panel inferior del ASD-1R.

**TAPE, CD-R:**

Ajuste el interruptor **MODE SELECT** a la posición "TAPE" cuando esté conectado a una platina, y a la posición "CD-R" cuando esté conectado a un grabador de CD.

**2** Conecte como se muestra en la izquierda.

※ Asegúrese de que el interruptor **MODE SELECT** esté ajustado a la misma posición en el paso 1 que el terminal de entrada utilizado para la conexión.

※ Consulte también las instrucciones de operación del dispositivo que se está conectando.

**3** Conecte el adaptador de CA incluido al terminal **DC IN** del ASD-1R y conecte el adaptador de CA a un tomacorriente.

**4** Coloque el iPod en el ASD-1R.

**NOTA:**

Asegúrese de cambiar el modo de comunicación antes de encender el ASD-1R.

El modo de comunicación no cambiará si se opera el interruptor **MODE SELECT** mientras que la alimentación esté activada.

## Funciones y operación

### Cuando se conecta el ASD-1R y un dispositivo equipado con un terminal de DOCK CONTROL



- Al conectar el ASD-1R y un dispositivo de audio DENON equipado con un terminal de DOCK CONTROL, es posible visualizar el estado del iPod en la visualización en pantalla o en la sección de pantalla regular del dispositivo de audio conectado y poner en funcionamiento el iPod.
- Para conseguir instrucciones sobre las operaciones, consulte las instrucciones de funcionamiento del dispositivo de audio conectado.

**NOTA:**

- En algunos dispositivos es posible ajustar el volumen del iPod, pero la salida del volumen del ASD-1R no se puede ajustar.
- Tenga cuidado con el volumen al ajustar el volumen del iPod mientras escucha con auriculares.

### Cuando se conecta el ASD-1R y un dispositivo equipado con un terminal de control de sistema (SYSTEM CONNECTOR)

- Cuando se conectan el ASD-1R y un dispositivo de sistema equipado con un terminal de control de sistema (SYSTEM CONNECTOR), el iPod se puede operar con los botones del mando a distancia de la platina o del grabador de CD.
- Opere la unidad de acuerdo al ajuste del interruptor **MODE SELECT** en el panel inferior del ASD-1R.

Modo de funcionamiento del mando a distancia	Conexión de dispositivos del sistema ※	Interruptor del selector de modo (MODE SELECT) de comunicación	Función del mando a distancia del sistema
Para operar el iPod en el modo de mando a distancia de la platina	<p><b>TAPE</b></p> 	Ajuste a "TAPE".	Ajuste a "TAPE".
Para operar el iPod en el modo de mando a distancia del grabador de CD	<p><b>CD-R</b></p> 	Ajuste a "CD-R".	Ajuste a "CD-R".

※ Los nombres de los botones puede que varíen de un equipo a otro. Compruebe en las instrucciones de funcionamiento del equipo a conectar.

**NOTA:**

- Tenga en cuenta que DENON no aceptará responsabilidad de ningún tipo por pérdida o daños a los datos del iPod al utilizar un iPod conectado a un ASD-1R.



- Dependiendo de la versión de software del iPod, puede que no sea posible hacer funcionar el iPod con el ASD-1R. Utilice la última versión del software. Compruebe el sitio web de Apple Computer para conseguir más información sobre la última versión de software.

**Botones y funciones del mando a distancia**

Función del iPod	Nombre del botón del mando a distancia		Operación
	TAPE	CD-R	
Reproducción	▶ PLAY	▶ PLAY	Inicia la reproducción.
Pausa	▶ PLAY	▶ PLAY o ▶/	Hace una pausa en la reproducción.
Parada	■ STOP	■ STOP	Detiene la reproducción.
Indicación para la pista siguiente	▶▶	▶▶I	Salto de la reproducción a la pista siguiente.
Indicación para la pista anterior	◀◀	I◀◀	Salto de la reproducción a la pista anterior.
Repita	-	REPEAT (1/ALL)	Cambia el modo de repetición. OFF → Repetición de una sola pista → Repetición de todas las pistas → OFF
Reproducción aleatoria	-	RANDOM	Cambia el modo de mezcla. OFF → Reproducción aleatoria por pistas → Reproducción aleatoria por álbum → OFF
Búsqueda de lista de reproducción/Búsqueda de álbum	-	PROG./DIRECT	Cambia el modo de búsqueda.
Indicación para la lista de reproducción/álbum siguiente	-	▶▶	Cuando estando en el modo de búsqueda de lista de reproducción o en el modo de búsqueda de álbum, se salta a la lista de reproducción o al álbum siguientes.
Indicación para la lista de reproducción/álbum anterior	-	◀◀	Cuando estando en el modo de búsqueda de lista de reproducción o en el modo de búsqueda de álbum, se salta a la lista de reproducción o al álbum anteriores.

- \* Los nombres de los botones puede que varíen de un equipo a otro. Compruebe en las instrucciones de funcionamiento del equipo a conectar.
- \* Opere las funciones de imagen del iPod en dicho iPod.

**NOTA:**

- Dependiendo del modelo del iPod, es posible que no se puedan operar algunas funciones.
- Es posible que algunos dispositivos de sistema no estén equipados con los botones anteriores.
- Con algunos componentes de sistema, es posible que las funciones no se puedan operar incluso si existen los botones correspondientes en el mando a distancia.

## Resolución de problemas

Si se produce algún problema, siga primero los pasos siguientes.

1. ¿Las conexiones están correctamente hechas?

2. ¿Ha utilizado el receptor de acuerdo con las instrucciones de funcionamiento?

Si este aparato no funcionara correctamente, compruebe los elementos que figuran en la tabla siguiente. Si persistiera el problema, puede producirse un funcionamiento erróneo. Desconecte la alimentación eléctrica inmediatamente y póngase en contacto con su proveedor.

Síntoma	Causa	Medidas a tomar	Página
No se produce ningún sonido. No aparece ninguna imagen en el monitor.	• El iPod no está reproduciendo.	• Verifique que se esté realizando la reproducción en el iPod.	-
	• El iPod no está conectado correctamente al ASD-1R.	• Verifique que el iPod esté conectado correctamente al conector de base dock del ASD-1R.	4, 5
	• El adaptador de CA no está conectado al ASD-1R o al tomacorriente.	• Verifique las conexiones.	4, 5
	• El cable AV/Control no está conectado correctamente. • La selección de entrada del monitor no se ha ajustado correctamente.	• Verifique las conexiones. • Ajuste el selector de entrada del monitor a la posición adecuada para el terminal de entrada de vídeo conectado.	4, 5 -
No funciona correctamente cuando está conectado un dispositivo equipado con un terminal de control de base dock.	• El modo de comunicación del ASD-1R no se ha ajustado correctamente.	• Verifique que el modo de comunicaciones esté ajustado a "DOCK CONTROL". (Desactive la alimentación cuando cambie el ajuste).	4
El mando a distancia no funciona correctamente cuando se conecta un dispositivo equipado con un terminal SYSTEM CONNECTOR.	• El modo de comunicación del ASD-1R no se ha ajustado correctamente.	• Verifique que el modo de comunicación esté ajustado a "TAPE" o "CD-R". (Desactive la alimentación cuando cambie el ajuste).	5
	• El modo de comunicación no es apropiado para la conexión del cable AV/Control.	• Ajuste el modo de comunicación de tal forma que coincida con el ajuste del cable AV/Control.	5, 6
	• El selector de función del mando a distancia del sistema no se ha ajustado correctamente.	• Haga coincidir el modo de comunicación y la función del mando a distancia del sistema.	6
	• Está utilizando un cable distinto al cable del sistema incluido.	• Utilice el cable de sistema incluido.	6

## Especificaciones

---

### ■ Base dock de control del iPod (ASD-1R)

<b>Alimentación eléctrica:</b>	DC IN 12V (Adaptador de CA dedicado)
<b>Consumo de energía:</b>	1,5 W (Cuando no hay un iPod conectado)
<b>Dimensiones externas máximas:</b>	104 (ancho) x 28,5 (alto) x 76,5 (rof.) mm
<b>Peso:</b>	220 g
<b>Terminales:</b>	Terminales de salida de audio analógica x 1, S-Video terminal de salida x 1, Terminal de control x 1

### ■ Adaptador de CA (KSAFD1200120W1UV)

<b>Corriente nominal:</b>	100 – 240 V, 50/60 Hz
<b>Tensión nominal:</b>	0,4 A

\* A efectos de introducir mejoras, las características técnicas y el diseño pueden sufrir cambios sin previo aviso.

**DENON**

TOKYO, JAPAN  
[www.denon.com](http://www.denon.com)

Denon Brand Company, D&M Holdings Inc.  
Printed in China 00D 511 4514 209